

Lenkungsausschuss nach § 3 SportSeeSchiffV

Schriftliche Prüfung zum SHS

Fach: **Navigation**

Musterlösung der Aufgabe 006.SHS

1. Kartenaufgabe mit Fragen

1.1 Berry Hd.

RaSP 030°

rwK 150°

rwP 180° O_b (08.30): $\varphi = 50^\circ 26,0' N$ $\lambda = 003^\circ 29,0' W$

1.2 **MgK** 077°

rwK 085°

Abk +11° BW +5°

mwK 088° KdW 090°

Mw -3° BS 0°

rwK 085° KaK 090°

1.3 1. HW Dover am 15.6.05: 0434 UTC = 0634 MESZ

AdG = Nippzeit

2. HW Dover am 15.6.05: 1652 UTC = 1852 MESZ

Uhrzeit	h vor/nach HW ...	Stromrichtung	Stromstärke	
08.30	2 h nach	200°	0,5 kn	0,5
09.30	3 h nach	225°	0,6 kn	0,5
10.30	4 h nach	245°	0,4 kn	0,5
11.30	5 h nach	280°	0,4 kn	0,5
12.30	6 h nach	105°	0,3 kn	0,5
13.30	5 h vor	85°	1,2 kn	0,5

1.4 Während der nächsten vier Stunden setzt der Strom gegenan mit durchschnittlich 0,5 kn. Für diese Zeit stimmt die Annahme FÜG = 8,0 kn. 0,5
 Kurz vor 12.30 beginnt der Strom dann zu schieben. Die FÜG steigt dann von 8,8 kn auf bis zu 9,7 kn an. 0,5

1.5 Portland Koppeln: 5 h • 8 kn = 40 sm

MgP 356° O_k: 13.30 $\varphi = 50^\circ 26,0' N$ $\lambda = 002^\circ 26,2' W$ 1

Abk +11°

mwP 007° O_b: 13.30 $\varphi = 50^\circ 26,3' N$ $\lambda = 002^\circ 28,0' W$ 1

Mw -3°

rwP 004° BV = 285°; 1,2 sm 0,5

1.6 Bis St. Catherine's Pt. ist der KaK = 086° (085°)

MgK 073° (074°) rwK 081°

Abk +11° BW +5°

mwK 084° KdW 086°

Mw -3° BS 0°

rwK 081° KüG 086° (085°)

1.7	RaSP	282°	MgK	070°
	<u>rwK</u>	<u>078°</u>	<u>Abl</u>	<u>+11°</u>
	rwP	360°	mwK	081
			<u>Mw</u>	<u>-3°</u>
			rwK	078°

O_b (18.30): $\varphi = 50^\circ 27,6' N$ $\lambda = 001^\circ 18,0' W$

1.8 18.30 etwa HW Dover
Strom bei Ort N: 320°; 0,2 kn

1.9 KaK = 122°; d = 72 sm

1.10	MgK	109°	1	rwK	116°
	<u>Abk</u>	<u>+9°</u>		<u>BW</u>	<u>0°</u>
	mwK	118°		KdW	116°
	<u>Mw</u>	<u>-2°</u>		<u>BS</u>	<u>6°</u>
	rwK	116°		KüG	122°

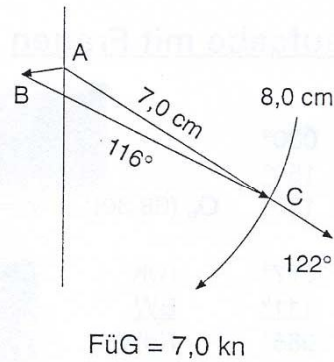

1.11 Ja, die gestrichelten Pfeile bezeichnen eine empfohlene, keine vorgeschriebene Fahrtrichtung

1.12 Gelbe Bakentonne, Toppzeichen: liegendes Kreuz; gelbes Blitzfeuer, Gruppe 4, Wiederkehr 15 s; Radarantwortbake mit Morsekennung T; umgeben von einer etwa 2,2 sm breiten Zone, die nicht befahren werden darf.

2. Gezeitenaufgabe

Standard Port: Dierne Time/Height required: 06.00
 Secondary Port: Fecamp Date: 16.6.05 Time Zone: MEZ
 Date: /O (NM/FM): 22.6.05 Spring occur 2 days after /O Status: ~~Springs~~ ~~Mean~~ Neaps

	Time		Height		Range
	HW	LW	HW	LW	
Standard Port	05.51	00.08	7,1 m	2,7 m	4,4 m
- Saisonale Change	Standard Port		- 0,0 m	- 0,0 m	
Standard Port corrected			7,1 m	2,7 m	
Differences	-0010	-0032	-0,6 m	+0,3 m	
+ Saisonale Change	Secondary Port		+ 0,0 m	+ 0,0 m	
Secondary Port	05.41	23.36	(6,5 m)	(3,0 m)	(3,5 m)
If necessary, time on board	(06.41)	(00.36)			

Standard Port: Dierne Time/Height required: 06.00
 Secondary Port: Fecamp Date: 16.6.05 Time Zone: MEZ
 Date: /O (NM/FM): 22.6.05 Spring occur 2 days after /O Status: ~~Springs~~ ~~Mean~~ Neaps

	Time		Height		Range
	HW	LW	HW	LW	
Standard Port		1240		2,6 m	
- Saisonale Change	Standard Port		-	- 0,0 m	
Standard Port corrected				2,6 m	
Differences		-0031		+0,3 m	
+ Saisonale Change	Secondary Port		+ 0,0 m	+ 0,0 m	
Secondary Port		1209		(2,9 m)	(3,6 m)
If necessary, time on board		(1309)			

2.1 Höhe der Gezeit um 06.00 MESZ = 6,3 m

2.2 Tg 3,5 m NHW 2,9 m
 Sicherh. 1,0 m KT ?? m
 erf. WT 4,5 m erf. WT 4,5 m

Es muss auf 1,6 m KT geankert werden.

2.3 KT 1,6 m
 H (06.00) 6,3 m
 WT 7,9 m

Es muss 7,9 m WT gemessen werden.

H um 0600

= 6,3 m

